

Würfeln von Toppings für Fertigmahlzeiten

Die Technologie

- ✓ **TWISTER mat & SP** sind zum Würfeln von z. B. 10 x 10 x 2 mm-Flocken von Schinken, oder geraspelten 3 x 40 mm Streifen von Schinken, Käse oder anderen Produkten, bestimmt.
- ✓ Multifunktionales Schneidesystem, um die Größe sofort zu ändern.
- ✓ Automatische Bandbeschickung von Produkten in den Trichter für ein kontinuierliches Verfahren mit Pufferfunktion.
- ✓ Variable Schnittgeschwindigkeit für optimale Produktqualität.
- ✓ Austragung durch Band direkt an Mehrkopfwaage

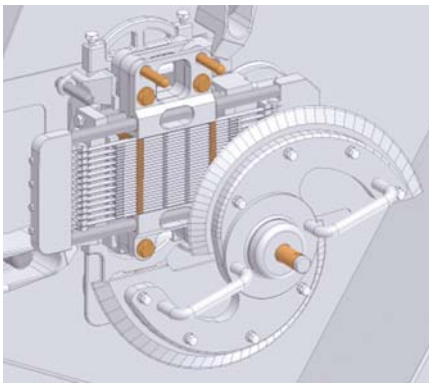

Die Innovation

- ✓ Patentiertes **Gegenlaufgatter** geeignet zum Schneiden bei Frischtemperaturen, um Vorbereitungszeiten zu verkürzen.
- ✓ Zufüßrlänge bis zu 1.200 mm mit automatischer Beschickung zur Minimierung von Beschickungszeiten und Erhöhung der Produktivität.
- ✓ Verkürzte Schneidlänge mit speziellen Gattermessern für längere Standzeit zur Minimierung der Produktionskosten.
- ✓ Einfacher und effektiver Austausch von abgenutzten Teilen zur Aufrechterhaltung der besten Qualität mit minimalem Abfall für Jahrzehnte.
- ✓ Einzel-, Doppel- oder Vierfach-Abschneidemesser für Kapazitäten bis 1.500 kg/h.

Die Vorteile

- ✓ Präzision auf sechs Seiten für einzigartige Marktqualität.
- ✓ Getrennte Endprodukte zur einfachen Weiterverarbeitung mit Mehrkopfwägesystemen.
- ✓ Optimales Endresultat mit weniger kleinen Partikeln für eine bessere Qualität innerhalb und außerhalb der Packung.
- ✓ Produktflüssigkeiten bleiben im Produkt für eine höhere Ausbeute.
- ✓ Kapazitätzunahme ohne Qualitätsabnahme!

