

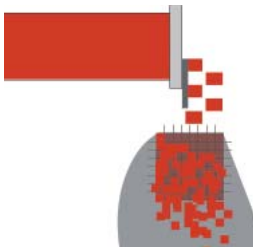

Couper en dés, en lamelles, râper – avec la TWISTER



Le système breveté de pré-compression automatique AVS permet dès le début une précision coupe optimale de la forme des cubes ou des lamelles.



Les dés pour la goulache font naturellement partie de la gamme de coupe de la TWISTER.

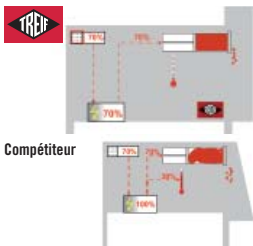

Grâce au système hydraulique breveté DHS, la conservation des produits à trancher est prolongée (plus faible dégagement de chaleur de la machine, formation de bactéries réduite).



Des produits cuits comme de la volaille peuvent également être coupés sans problème.



Le couteau transversal se déplace par mouvement radial. C'est uniquement ce mouvement qui permet l'utilisation pratique à une main.



La TWISTER est très polyvalente. Les différents paramètres de coupe peuvent être mémorisés (jusqu'à 50 programmes de coupe).

La cubeuse TWISTER atteint en une heure une performance de coupe de 3 500 kg maximum (valeur maximale théorique) – même en utilisation continue.

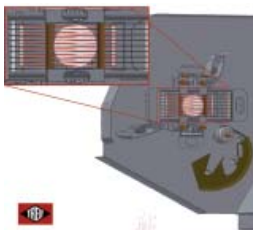

D'excellents résultats de coupe sont obtenus grâce à la grille contre-sens, en particulier dans le cas de produits délicats comme de la viande cuite.



La cubeuse réussit à traiter jusqu'à 3,5 t de produit par heure (valeur maximale théorique). La vitesse de rotation du couteau peut être individuellement réglée.

Elle relève les défis des charges extrêmes, même en ce qui concerne le chargement. La TWISTER peut être équipée en option d'un ascenseur confortable et fiable pour les caisses européennes. Pour l'opérateur cela signifie : fini le soulèvement pénible et difficile de caisses.

Une découpe délicate

Grâce aux grilles à contre-sens (en option), les produits sensibles comme la viande cuite ou la volaille sont délicatement coupés, ce qui permet d'atteindre d'excellents résultats de coupe.

Indications techniques:

Rendement t/h (valeur maximale théorique)	3,5
Longueur maximale de coupe (mm)	1-50
Vitesse de coupe maxi. (tr/min)	300/400 (TWISTER G)
Dimension de la machine (mm)	
Longueur/Largeur/Hauteur avec l'élévateur et le tapis d'évacuation (mm)	1.900 / 1.800 / 1.280
Puissance connectée (kW)	4,5 (TWISTER G: 6,0)
Jeu de grille (mm)	4/5/6/8/10/12/15/17/20/24/30/40/60/120
Poids avec l'élévateur et le tapis d'évacuation (kg)	Environs 670
Accessoires spécifiques	En option

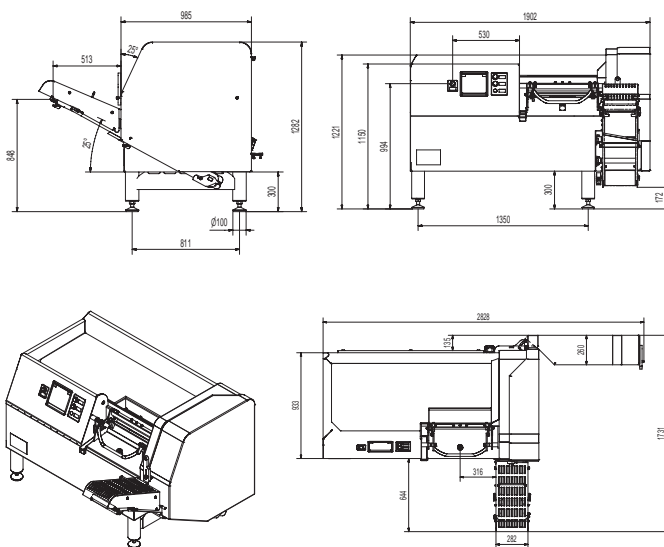

Canal de nettoyage pour un meilleur écoulement des liquides, par exemple du jus de viande, de l'eau de rinçage.

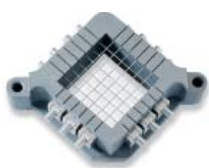

La grille à fromage est une condition requise pour la coupe précise et régulière des dés de fromage.



La TWISTER peut également être équipée d'une balance.

Aperçu de vos avantages :

- Chargement semi-automatique
- Flexibilité et grande puissance grâce au choix entre la découpe continue ou cadencée et à la possibilité de réglage individuel de la vitesse de rotation du couteau
- Compression optimale des produits grâce à une précompression automatique (système AVS breveté)
- Système de commande ergonomique à une main pour la fermeture des chambres de pré-remplissage; dimension de la chambre: 550 x 120 x 120 mm
- Grille à contre-sens brevetée pour les produits sensibles (en option)
- Le vérin hygiénique évite que les produits à trancher n'entrent pas en contact avec l'huile hydraulique (en option)

www.treif.com/france

SIEGE SOCIAL:

TREIF Maschinenbau GmbH
Südstraße 4
D-57641 Oberlahr
Tel. +49 2685 944 0
Fax +49 2685 1025
E-Mail: info@treif.com

NOTRE FILIALE:

TREIF S.A.R.L.
22, rue des Tuileries
F-67460 Souffelweyersheim
Tel. +33 3 8818 4018
Fax +33 3 8818 4019
E-Mail: info-france@treif.com

TREIF USA Inc.
230 Long Hill Cross Road
USA-Shelton CT 06484
Tel. +1 203 929 9930
Fax +1 203 929 9949
E-Mail: treifusa@treif.com

TREIF U.K. Ltd.
4 Europa Park
Croft Way Eastways
GB-Witham Essex CM 8 2FN
Tel. +44 1376 504060
Fax +44 1376 504070
E-Mail: info@treif.co.uk

TREIF en Belgique
Villalaan 21
B-9320 Aalst
Tel. +32 53 770813
Fax +32 53 789666
E-Mail: jo.luypaert@treif.com

TREIF China
TREIF Maschinenbau GmbH
Room 212, No. 188 Zhangyang Rd.
PRC-Shanghai, 200120 China
Tel. +86 21 5879 8255
Fax +86 21 5879 8256
E-Mail: treif.china@treif.com