

LION bacon

Ваш специалист для бекона и больше: LION bacon

Машина для порционной нарезки носит имя продукта, обращением с которым он владеет в совершенстве: LION bacon.

Будь то замороженный, сырой, вареный или копченый, со шкуркой или без - при нарезке бекона эта установка задает новые масштабы. Благодаря конструкции, специально рассчитанной на переработку бекона, можно укладывать в широкую камеру даже два продукта один на другой и производить их точнейшую нарезку.



Горизонтальная камера позволяет оптически приятную укладку нарезанного продукта.



Ломтики могут укладываться беспрерывно веерообразно.



LION bacon перерабатывает также замороженные продукты, частично таже при очень низких температурах (в зависимости от продукта и применения).



С помощью захвата можно удерживать продукты длиной до 270 мм.



Конструкцией машины предусмотрено, что продукты могут укладываться также друг на друга и нарезаться в таком положении.

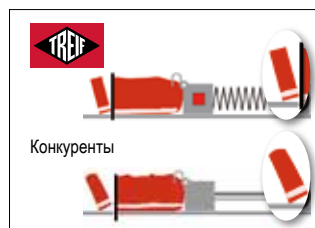

Конкуренты

Четкий рисунок на срезе и равномерная толщина ломтиков: благодаря DVS (динамичная система подачи), серийное производство, можно, несмотря на непрерывную подачу продукта, резать в тактовом режиме. Без системы DVS могут появляться клиновидные ломтики.



Нож достигает при работе скорости до 300 оборотов в минуту.



Горизонтальная камера создает возможность для поступления ломтей непосредственно на транспортер.



LION bacon в двух вариантах

LION bacon выпускается в вариантах FB и EB. Модель LION EB bacon оснащена электронным блоком управления, с помощью которого можно, в частности, свести к минимуму остаток продукта.

Технические характеристики:

	LION FB bacon	LION EB bacon
Длина отрезки (мм)	0,5–70	0,5–250
Макс. число нарезок /мин.	300	300
Сечение вкладывания Ш x В (мм)	270 x 108	270 x 108
Макс. длина вкладываемого продукта (мм)	620	620
Габаритные размеры корпуса (мм)		
Длина / ширина / высота (мм)	2.690 / 1.150 / 1.550	2.690 / 1.150 / 1.550
Потребляемая мощность (кВт)	3,3	3,4
Вес (кг)	409	409
Принадлежности для конкретных продуктов	опционально	опционально

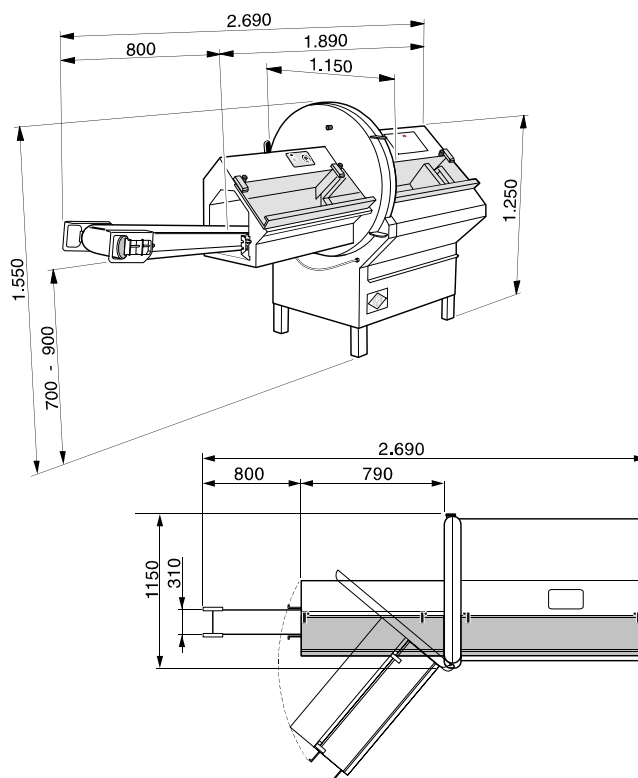

Основные достоинства:

- Визуально привлекательная укладка, напр. бекона (копченая, солёная грудинка)
- Непрерывная укладка по видам и формирование групп (модель EB)
- Захват продукта можно приобрести одно- или двухрядным и оптимизирован на применение для бекона
- Ограничитель возвратного хода (стандартное исполнение), чтобы также короткие продукты обрабатывались оптимально
- Простота в уборке установки
- Возможна поставка с ленточным транспортёром



LION bacon – захват

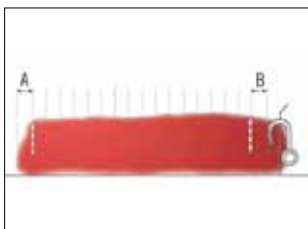

Функция распределение остатка заботиться о том, чтобы продукт до остатка, разрезался одинаковыми по толщине ломтиками. Последний, остается как целый ломтик.

ШТАБ-КВАРТИРА:

TREIF Maschinenbau GmbH
Toni-Reifenhäuser-Str. 1
D-57641 Oberlahr
Tel. +49 2685 944 0
Fax +49 2685 1025
E-Mail: info@treif.com

ОТДЕЛЕНИЯ КОМПАНИИ:

Бельгия

Китай

Франция

Италия

Россия

Великобритания

Америка